



## SsangYong REXTON 2021-



### **INSTRUKCJA MONTAŻU**

(Orurowania przednie niskie)

### **FITTING INSTRUCTION**

(Front bullbar)

### **Инструкция монтажа**

(Кенгурин)

### **MONTAGEANLEITUNG**

(Frontschutzbügel)

**REXTON-R2170-03**

**REXTON-R2170-06**





Orurowania z homologacją „e”

Bullbar with homologation „e”

Тюнинг с омологацией „e”

Frontschutzbügel mit „e“- Prüfzeichen

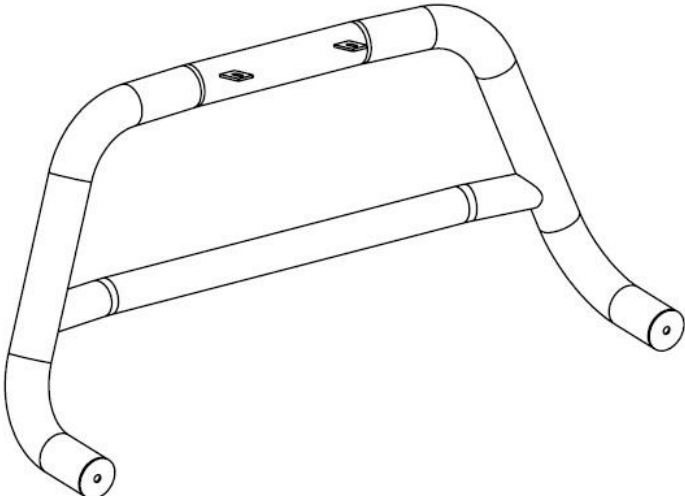
**Wykaz elementów orurowania / Specification of full assembly:**  
**Список элементов тюнинга/ Liste der Elemente:**

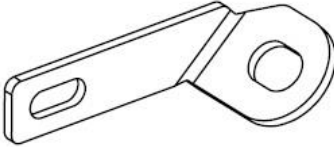
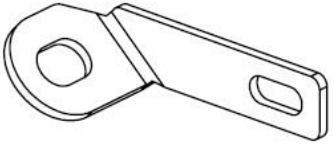
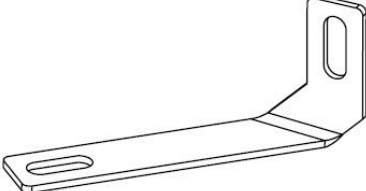
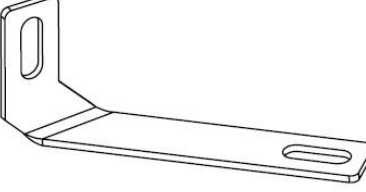
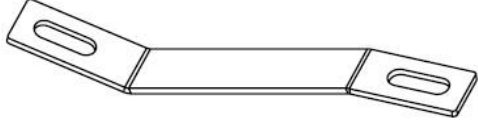
<p><b>1.</b> Rura przednia (szt. 1)          Bullbar (1 pc.)          Передняя дуга (шт.1)          Frontbügel (st.1)</p>	
<p><b>2.</b> Zamocowanie górne (szt.2)          Upper attachment (2 pcs.)          Крепление верхнее (шт.2)          Montage oben (st.2)</p>	
<p><b>3.</b> Zamocowanie dolne lewe I (szt. 1)          Lower left attachment I (1 pc.)          Крепление нижнее левое I (шт.1)          Montage unten links I (st.1)</p>	
<p><b>4.</b> Zamocowanie dolne prawe I (szt. 1)          Lower right attachment I (1 pc.)          Крепление нижнее правое I (шт.1)          Montage unten rechts I (st.1)</p>	
<p><b>5.</b> Zamocowanie dolne lewe II (szt. 1)          Lower left attachment II (1 pc.)          Крепление нижнее левое II (шт.1)          Montage unten links II (st.1)</p>	
<p><b>6.</b> Zamocowanie dolne prawe II (szt. 1)          Lower right attachment II (1 pc.)          Крепление нижнее правое II (шт.1)          Montage unten rechts II (st.1)</p>	
<p><b>7.</b> Zamocowanie dolne III (szt. 2)          Lower attachment III (2 pcs.)          Крепление нижнее III (шт.2)          Montage unten II I (st.2)</p>	

**Wykaz elementów łącznych / Connecting components:**  
**Список соединительных элементов / Die Auflistung der Elemente:**

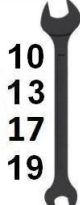
Śruby (szt.) Screws (pcs.) Болты (шт.) Schrauben (st.)	M8x25 – (2) M10x35 – (2) M12x35 – (4)	Nakrętki (szt.) Nuts (pcs.) Гайки (шт.) Muttern (st.)	M8 – (2) M10 – (2) M12 – (2)
Podkładki (szt.) Washers (pcs.) Шайбы (шт.) Unterlegscheiben(st.)	Ø8 – (4) Ø8 – (2) – SPR Ø10 – (4) – XL Ø10 – (2) – SPR Ø12 – (6) – XL Ø12 – (4) – SPR		

<b>M6 - 7 Nm</b>	<b>M8 - 17 Nm</b>	<b>M10 - 33 Nm</b>	<b>M12 - 57 Nm</b>
------------------	-------------------	--------------------	--------------------

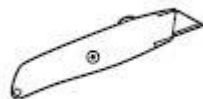

Gdy podczas montażu powstają kolizję względem mocowań montażowych danego asortymentu, należy dostosować plastiki i osłony względem wytycznych w instrukcji.

*When a collision arises in the assembly area relative to the assembly fasteners of a given range, plastics must be adapted and covers against the guidelines in the instructions.*

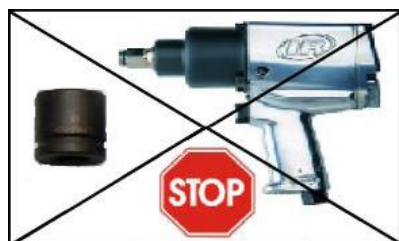

**1 h**

Czas montażu  
Fitting time  
Время монтажа  
Montagezeit

**W przypadku stykania się elementów montażowych z zewnętrzną powłoką lakierniczą należy:**

- sprawdzić rodzaj wersji i model samochodu przypisanego do danej instrukcji
- należy sprawdzić prawidłowość elementów względem instrukcji
- po uwzględnieniu powyższych, jak występują problemy skontaktować się bezpośrednio z producentem

**UWAGA: Folię usunąć dopiero po montażu!**

**ATTENTION: Foil remove after fitting!**

**ВНИМАНИЕ: Целлофан снять только после завершения монтажа!**

**HINWEIS: Die Folie soll erst nach der Montage entfernt werden!**

**Montaż orurowania / Bullbar fitting / Монтаж защиты / Montage der Schwellerrohre**  
**REXTON-R2170-03**

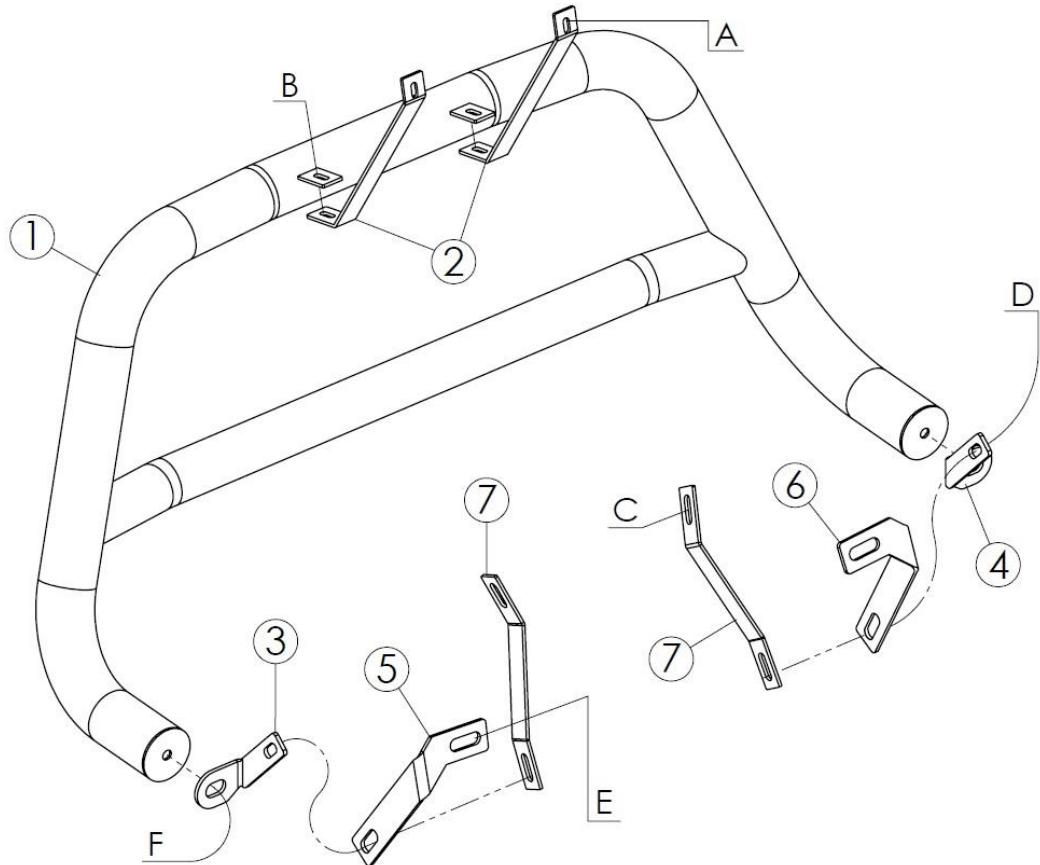

10,7 kg

**Montaż orurowania / Bullbar fitting / Монтаж защиты / Montage der Schwellerrohre**  
**REXTON-R2170-06**

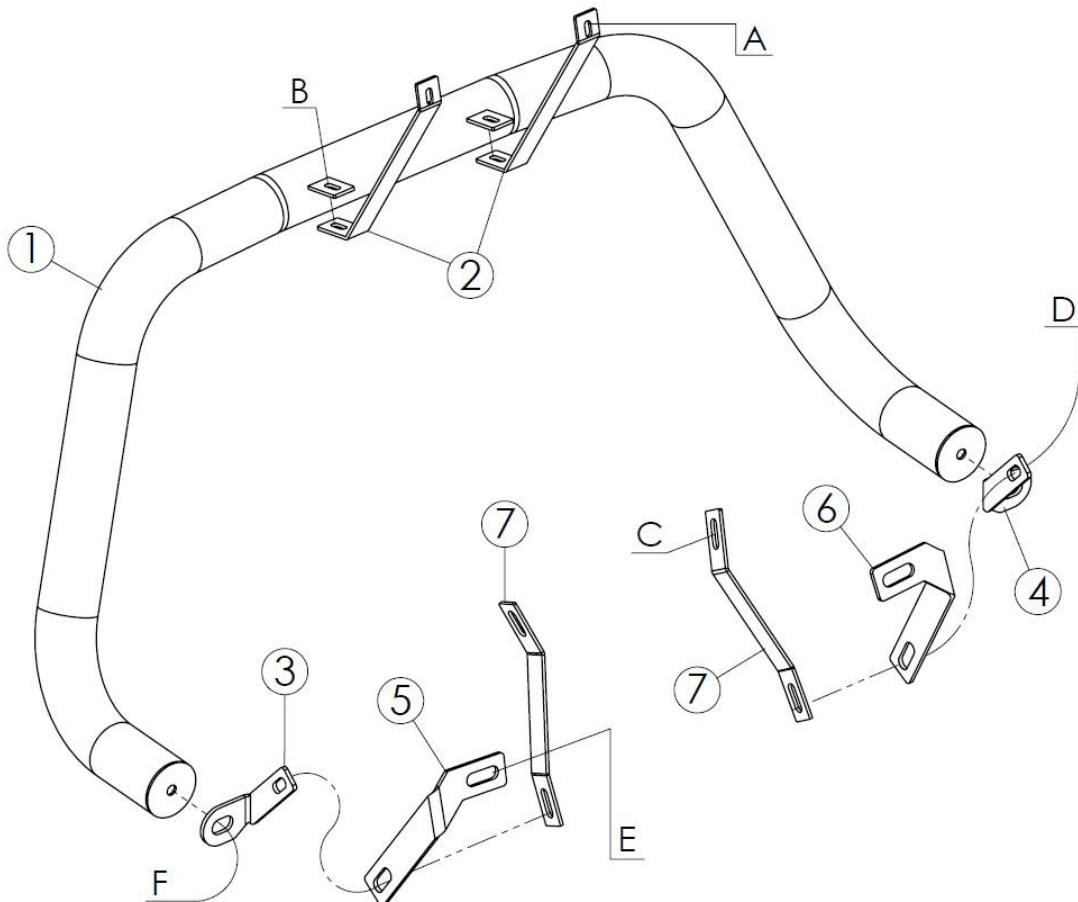

8,5 kg

	Śruby (szt.) Screws (pcs.) Болты (шт.) Schrauben (st.)	Podkładki (szt.) Washers (pcs.) Шайбы (шт.) Unterlegscheiben (st.)	Nakrętki (szt.) Nuts (pcs.) Гайки (шт.) Muttern (st.)
<b>A</b>	<i>M6 (oryginalna / original)</i>	-----	-----
<b>B</b>	<i>M8x25</i>	<i>Ø8-SPR / Ø8(x2)</i>	<i>M8</i>
<b>C</b>	<i>M10 (oryginalna / original)</i>	-----	-----
<b>D</b>	<i>M10x35</i>	<i>Ø10-SPR / Ø10-XL(x2)</i>	<i>M10</i>
<b>E</b>	<i>M12x35</i>	<i>Ø12-SPR / Ø12-XL(x2)</i>	<i>M12</i>
<b>F</b>	<i>M12x35</i>	<i>Ø12-SPR / Ø12-XL</i>	-----

*A, C – śruba oryginalna / original screw / болт штатный / Original Schraube*

Przy kolizji osłon dolnych należy je przyciąć względem wystających mocowań.  
*In the event of a collision of the lower covers, they should be cut in relation to the protruding attachments.*

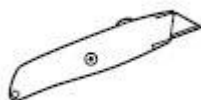

*Górna część orurowania / Top of bullbar / Вершина бычьей планки / Oberseite der Bullenstange*

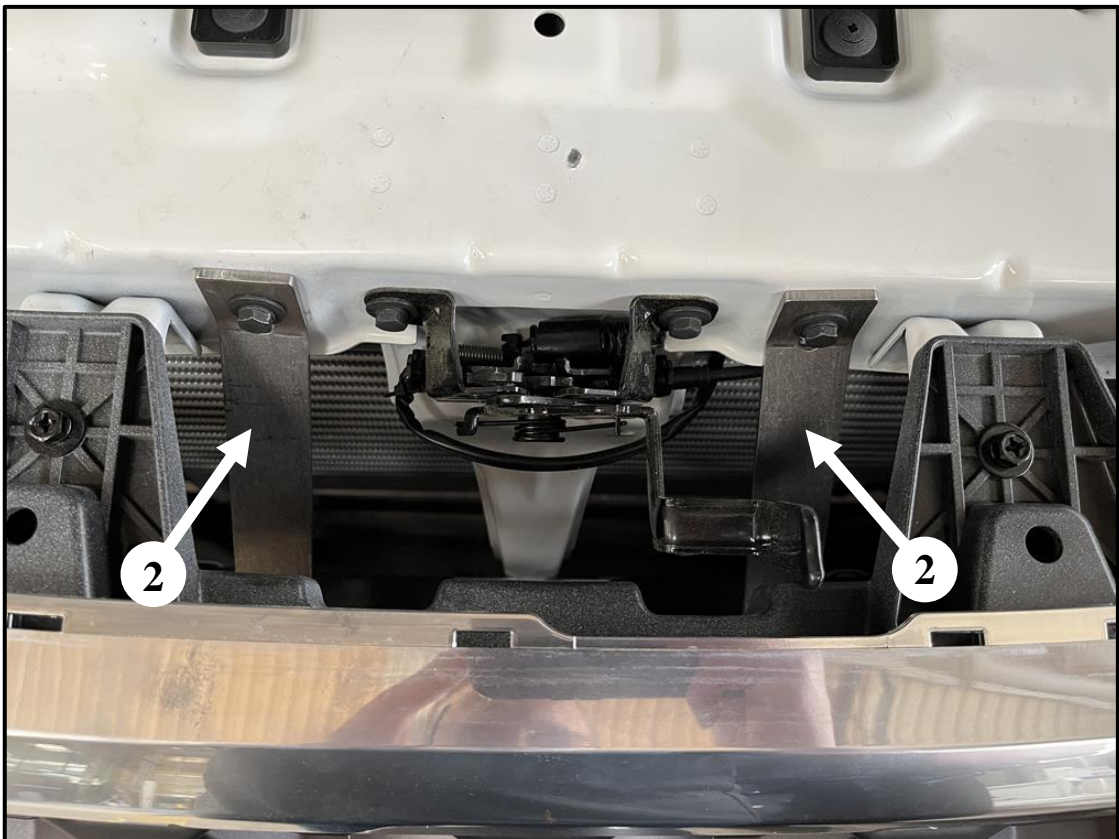

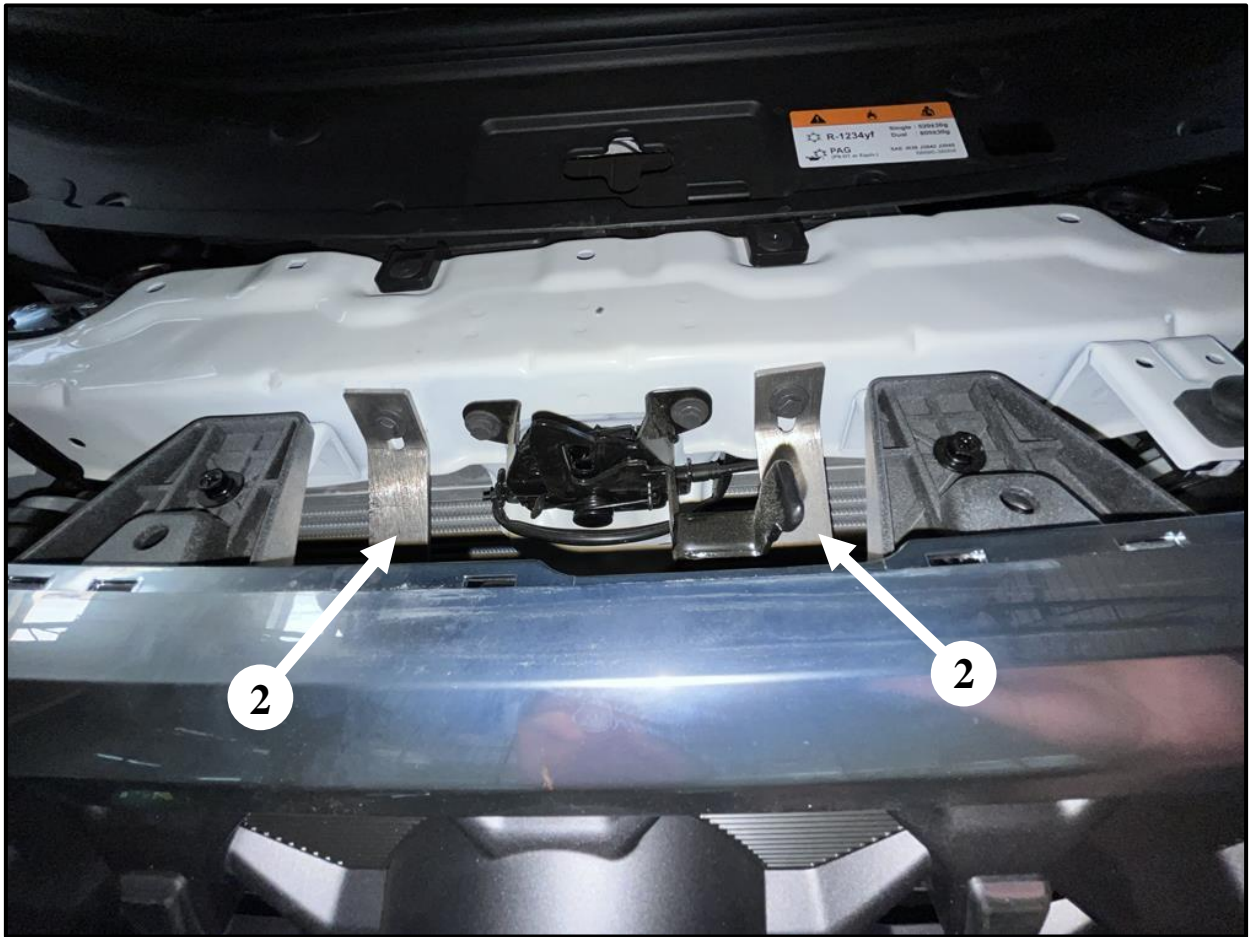

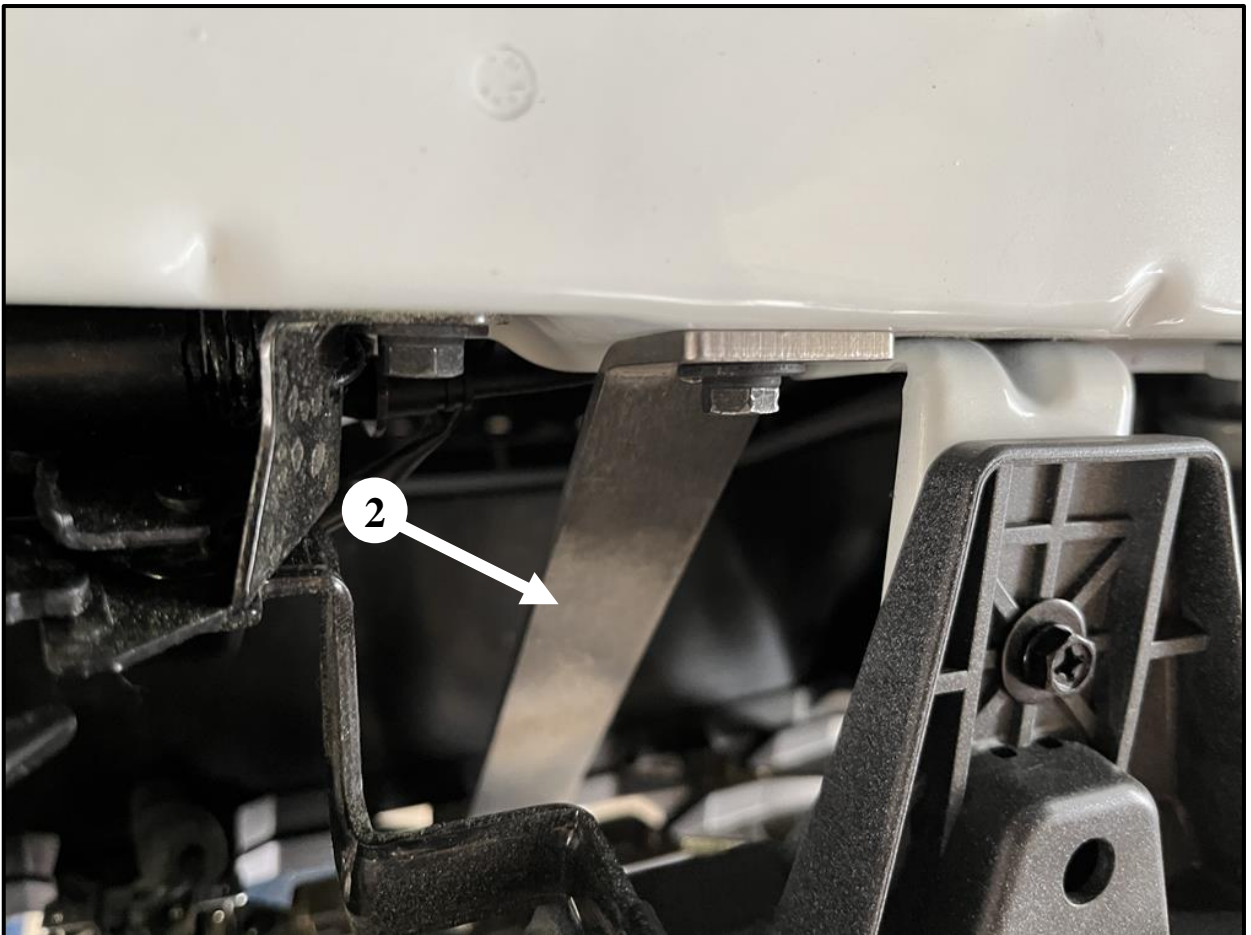
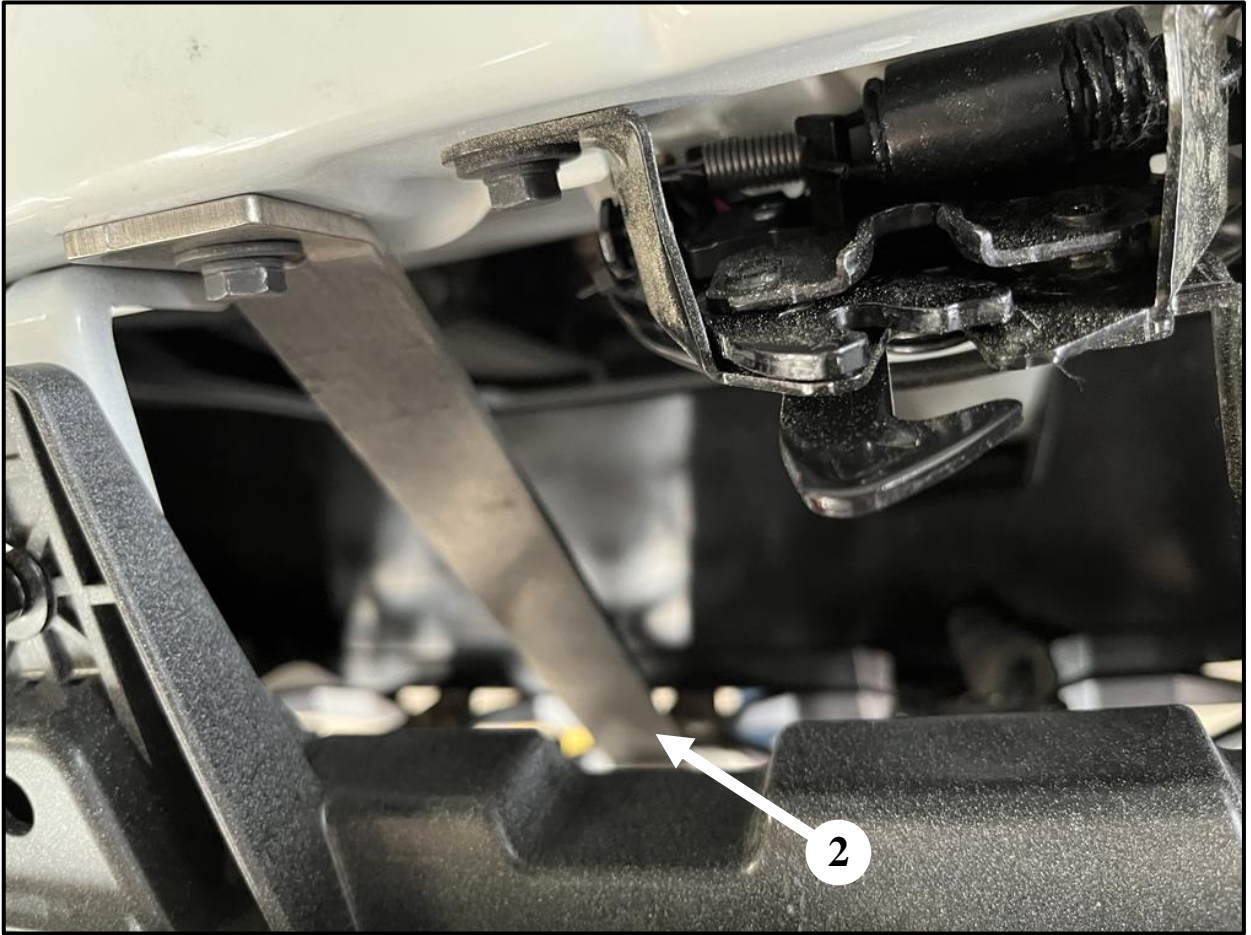



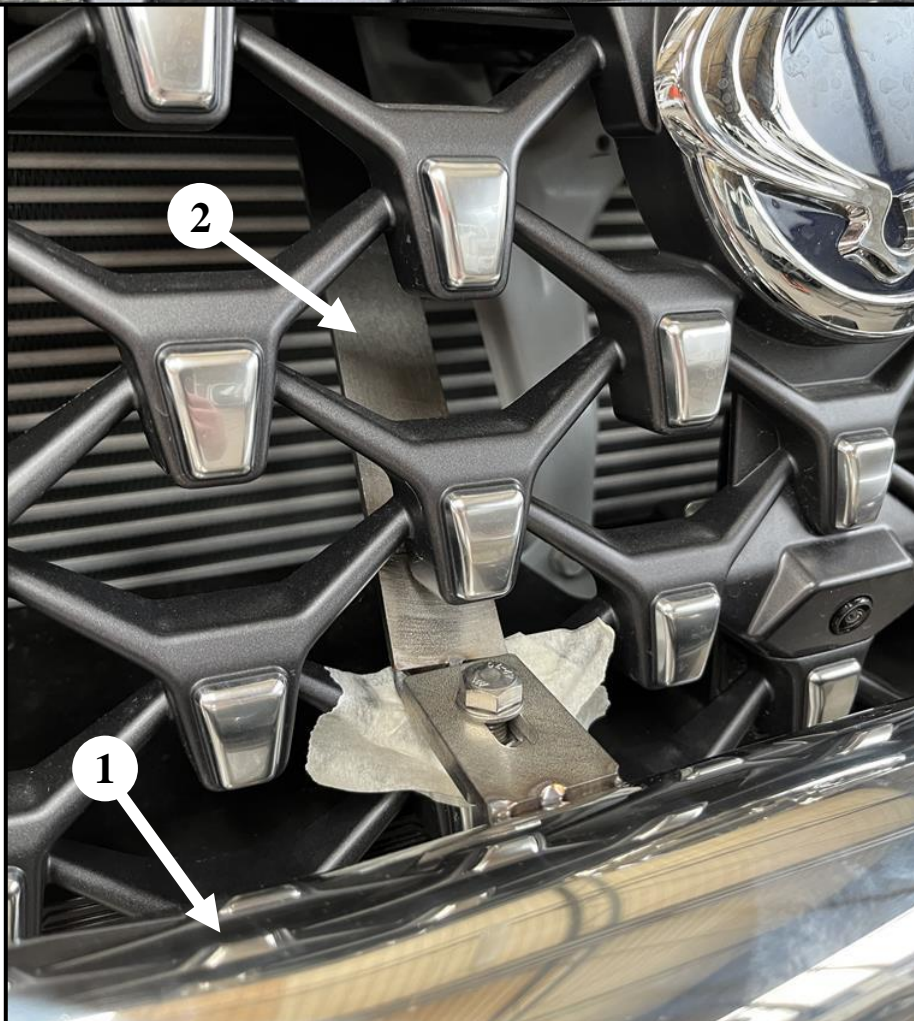



*Prawa dolna część orurowania / Lower right attachments / Правая, нижняя часть защиты / Rechte, untere Seite des Frontschutzbügels*

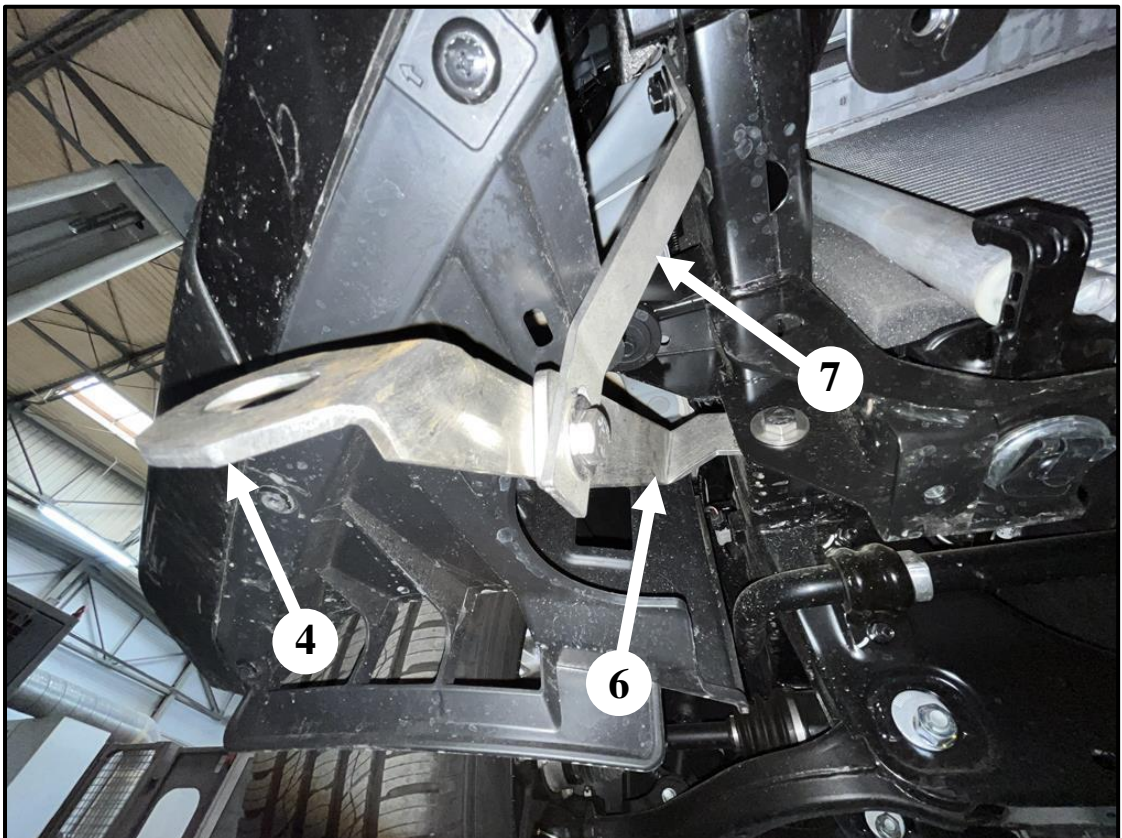
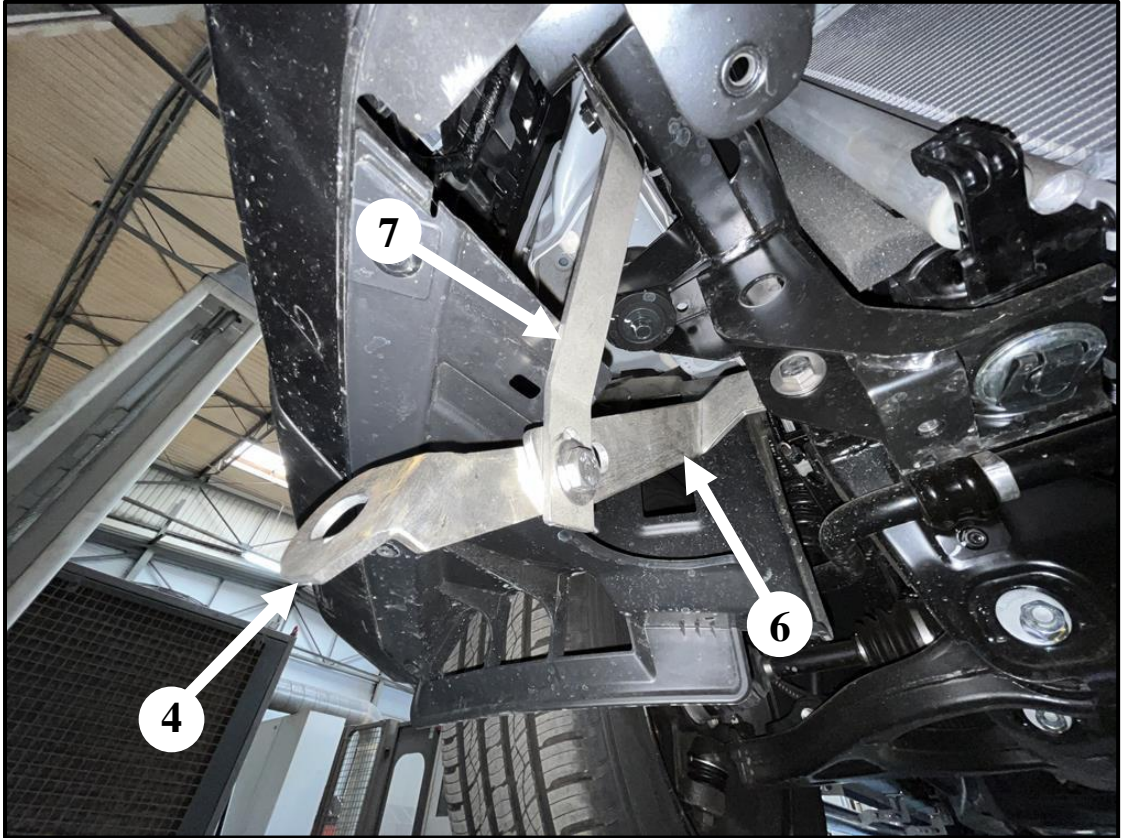
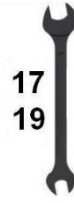

*Lewa dolna część orurowania / Left, lower attachments / Левая, нижняя часть защиты / Linke, untere Seite des Frontschutzbügels*

