



STEELER

SOKÓŁKA

www.steeler.pl

RAM 1500 2019-



INSTRUKCJA MONTAŻU

(Orurowania przednie rozłożyste)

FITTING INSTRUCTION

(Extensive front bullbar)

Инструкция монтажа

(кенгурин широкий)

MONTAGEANLEITUNG

(Frontschutzbügel)

RAM1500-L1976-05



Orurowania z homologacją „e”

Bullbar with homologation „e”

Тюнинг с омологацией „e”

Frontschutzbügel mit „e“- Prüfzeichen

Wykaz elementów orurowania:
Specification of full assembly:
Список элементов тюнинга:
Liste der Elemente:

- 1.** Rura przednia (szt. 1)
Bullbar (1 pc.)
Передняя дуга (шт.1)
Frontbügel (st.1)

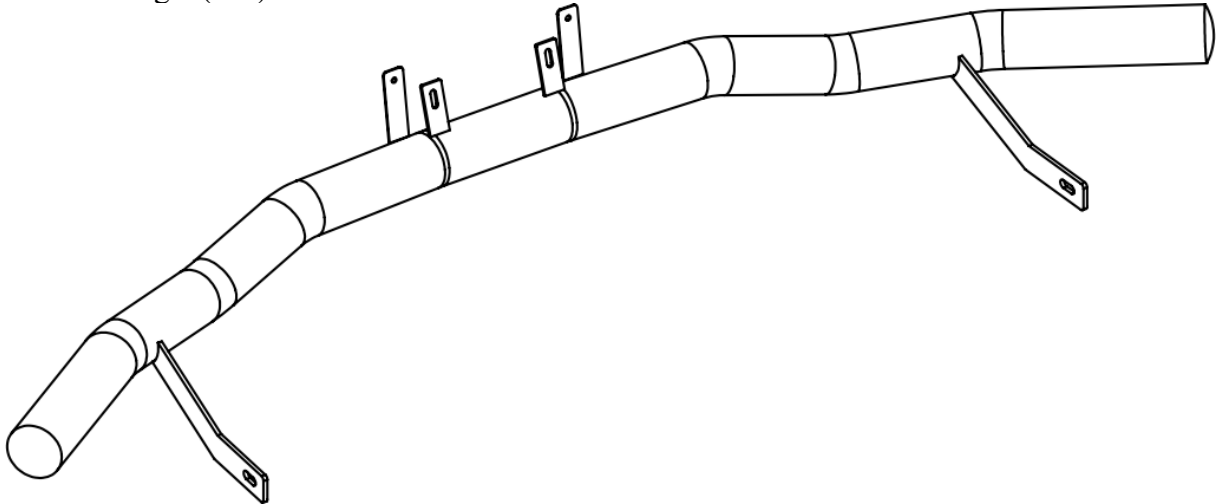

- 2.** Zamocowanie dolne lewe I (szt. 1)
Lower left attachment I (1 pc.)
Крепление нижнее левое I (шт.1)
Montage unten links I (st.1)

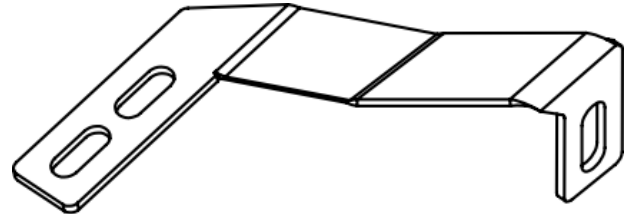

- 3.** Zamocowanie dolne prawe I (szt. 1)
Lower right attachment I (1 pc.)
Крепление нижнее правое I (шт.1)
Montage unten rechts I (st.1)

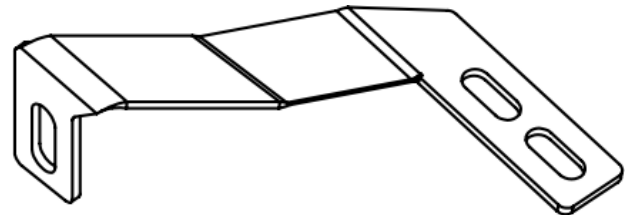

Wykaz elementów łącznych:
Connecting components:
Список соединительных элементов:
Die Auflistung der Elemente:

Śruby (szt.) Screws (pcs.) Болты (шт.) Schrauben (st.)	M8x25 – (2) M10x30 – (2)	Nakrętki (szt.) Nuts (pcs.) Гайки (шт.) Muttern (st.)	M8 – (2) M10 – (2) 1/4" UNC 20 – (4)
Podkładki (szt.) Washers (pcs.) Шайбы (шт.) Unterlegscheiben(st.)	Ø 8 – (4) Ø 8 – (4) – XL Ø 8 – (6) – SPR Ø 10 – (4) – XL Ø 10 – (2) – SPR		

M6 - 7 Nm	M8 - 17 Nm	M10 - 33 Nm	M12 - 57 Nm	1/4" UNC 20 – 7,2 Nm
-----------	------------	-------------	-------------	----------------------

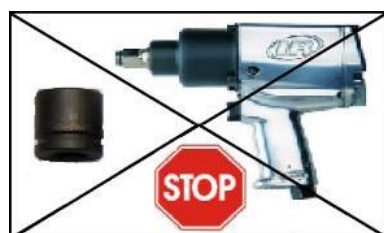

1 h

Czas montażu
Fitting time
Время монтажа
Montagezeit

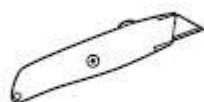

Gdy podczas montażu powstają kolizję względem mocowań montażowych danego asortymentu, należy dostosować plastiki i osłony względem wytycznych w instrukcji.

When a collision arises in the assembly area relative to the assembly fasteners of a given range, plastics must be adapted and covers against the guidelines in the instructions.

W przypadku stykania się elementów montażowych z zewnętrzną powłoką lakierniczą należy:

- sprawdzić rodzaj wersji i model samochodu przypisanego do danej instrukcji
- należy sprawdzić prawidłowość elementów względem instrukcji
- po uwzględnieniu powyższych, jak występują problemy skontaktować się bezpośrednio z producentem

UWAGA: Folię usunąć dopiero po montażu!

ATTENTION: Foil remove after fitting!

ВНИМАНИЕ: Целлофан снять только после завершения монтажа!

HINWEIS: Die Folie soll erst nach der Montage entfernt werden!

Montaż orurowania / Bullbar fitting / Монтаж защиты / Montage der Schwellerrohre
RAM1500-L1976-05

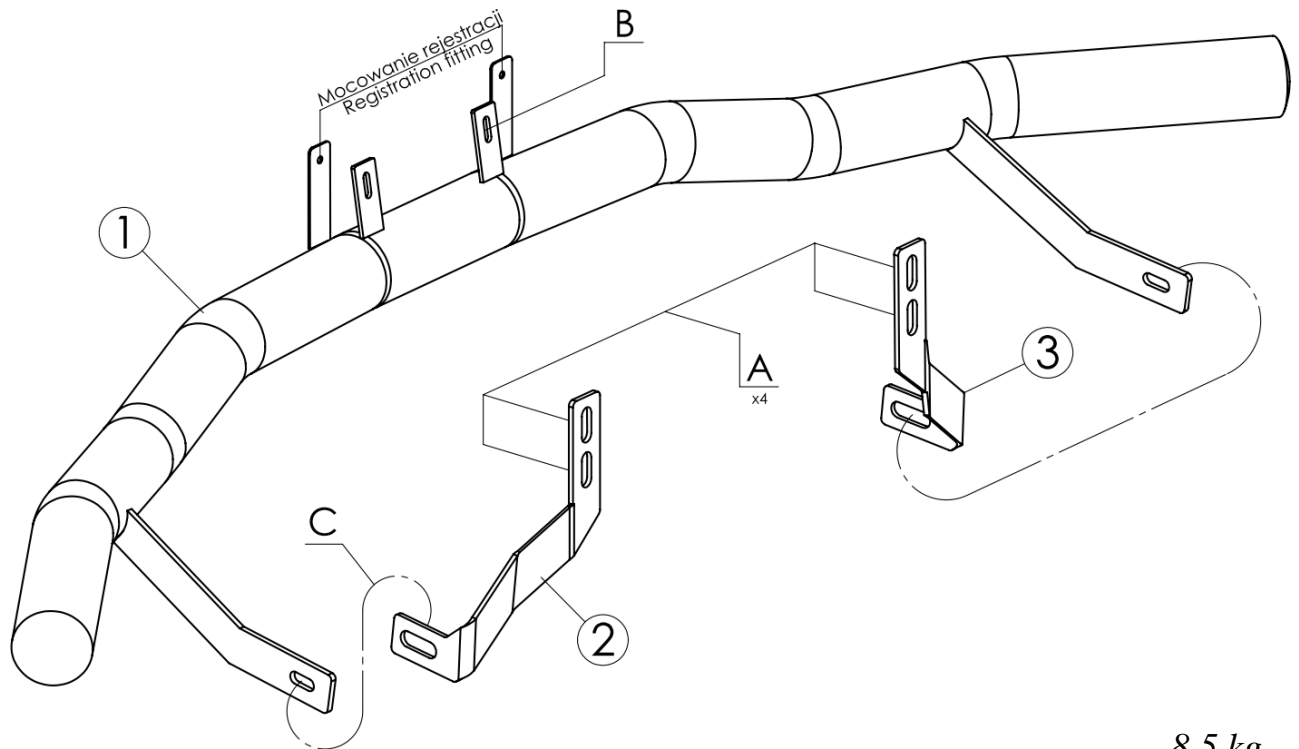

8,5 kg

	Śruby (szt.) Screws (pcs.) Болты (шт.) Schrauben (st.)	Podkładki (szt.) Washers (pcs.) Шайбы (шт.) Unterlegscheiben (st.)	Nakrętki (szt.) Nuts (pcs.) Гайки (шт.) Muttern (st.)
A	<i>Oryginalna / Original</i>	<i>Ø8-XL Ø8-SPR</i>	1/4" UNC 20
B	<i>M8x25</i>	<i>Ø8(x2) Ø8-SPR</i>	<i>M8</i>
C	<i>M10x30</i>	<i>Ø10-XL(x2) Ø10-SPR</i>	<i>M10</i>

A – śruba oryginalna / original screw / болт штатный / Original Schraube

*Środkowa część orurowania / The middle part of the piping
/ Медиана часть защиты / Mittlere Befestigungen*

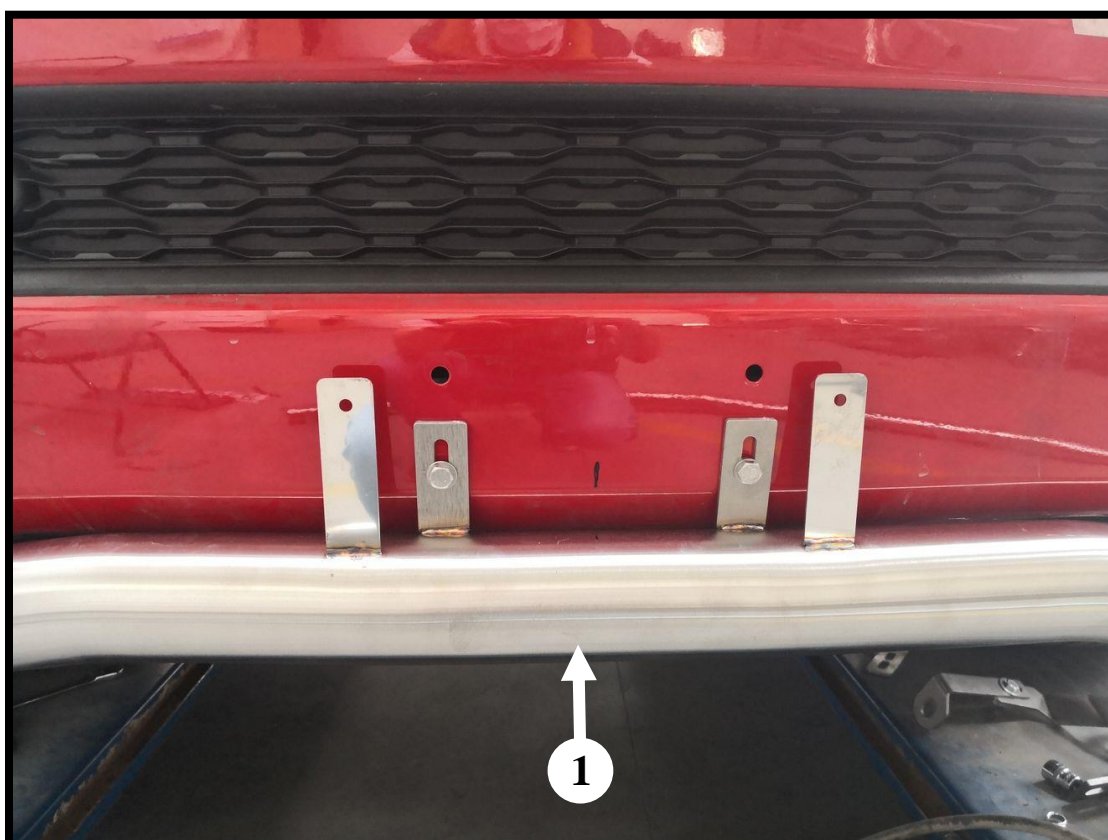
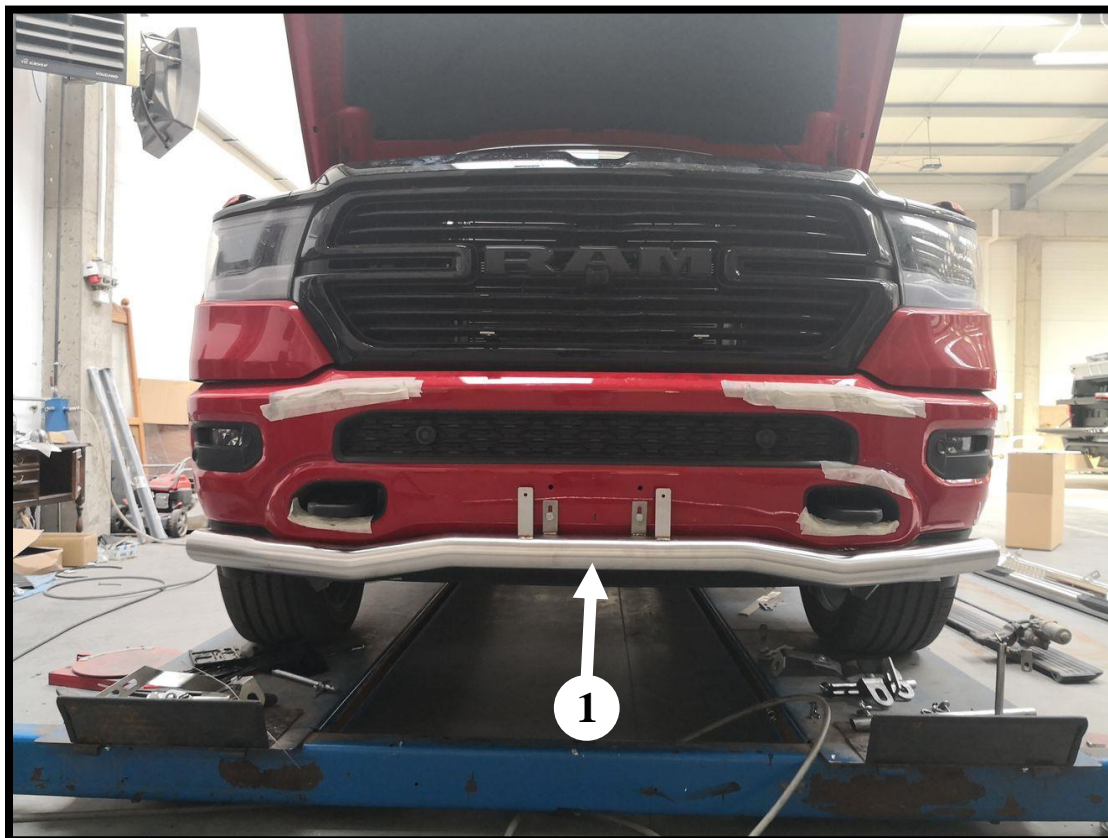

Prawa część orurowania /Right attachments / Правая часть защиты / Rechte Seite des Frontschutzbügels



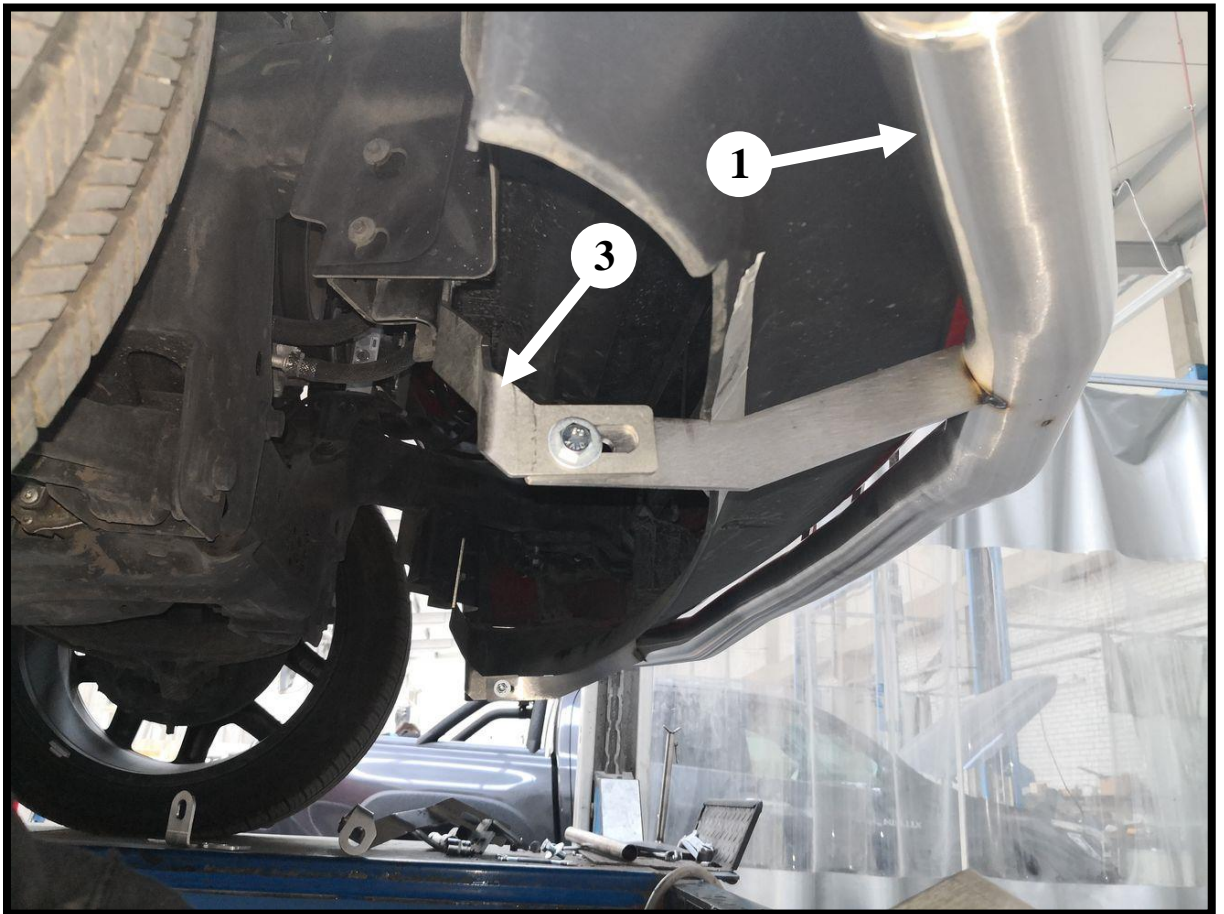
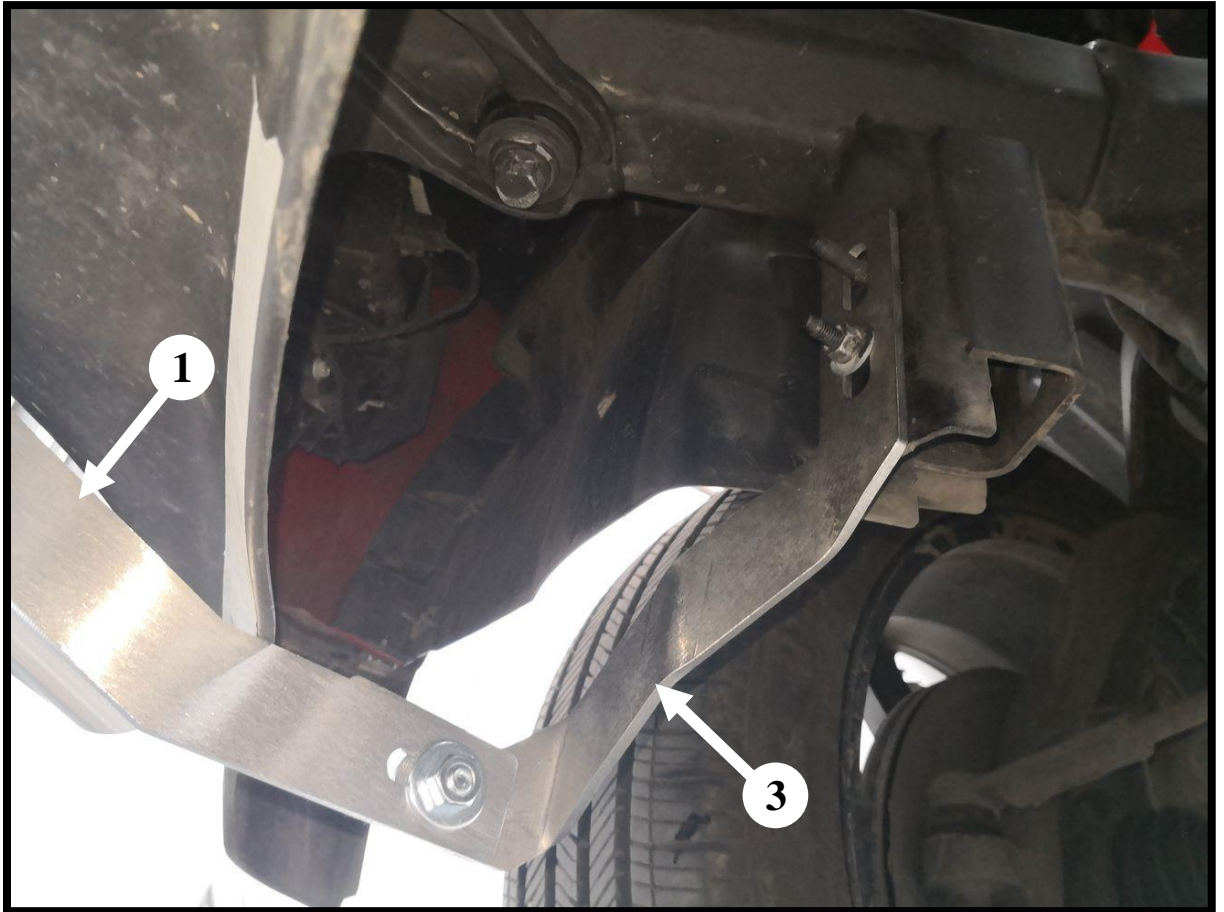

*Lewa część orurowania / Left attachments / Левая часть защиты
/ Linke Seite des Frontschutzbügels*

