



STEELER

SOKÓŁKA

www.steeler.pl

TOYOTA HILUX



INSTRUKCJA MONTAŻU

(Orurowania przednie rozłożyste)

FITTING INSTRUCTION

(Extensive front bullbar)

ИНСТРУКЦИЯ МОНТАЖА

(кенгурин широкий)

MONTAGEANLEITUNG

(Frontschutzbügel)

DKUN-R0076-04

DKUN-R0076-05

DKUN-R0076-06







Orurowania z homologacją „e”

Bullbar with homologation „e”

Тюнинг с омологацией „e”

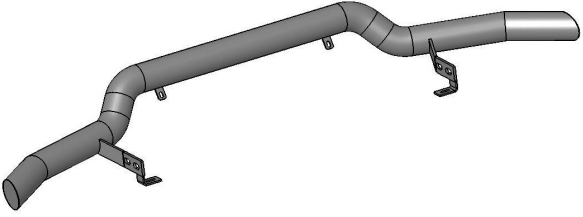
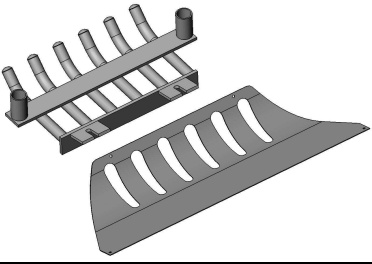
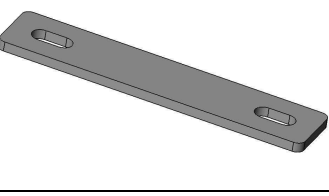
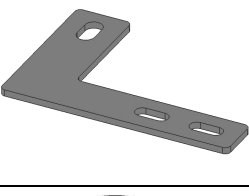
Frontschutzbügel mit „e“- Prüfzeichen

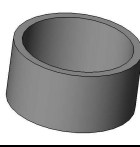
Wykaz elementów orurowania:
Specification of full assembly:
Список элементов тюнинга:
Liste der Elemente:

<p>1. Rura przednia (szt. 1) Bullbar (1 pc.) Передняя дуга (шт.1) Frontbügel (st.1)</p>	
<p>2. Blacha dolna / grill (szt. 1) Lower metal plate / grate (1 pc.) Защита картера / гриль (шт.1) Unterfahrschutz (st.1)</p>	
<p>3. Zamocowanie dolne I (szt. 2) Lower attachment I (2 pcs.) Крепление нижнее I (шт.2) Montage unten I (st. 2)</p>	
<p>4. Zamocowanie dolne II (szt. 2) Lower attachment II (2 pcs.) Крепление нижнее II (шт.2) Montage unten II (st. 2)</p>	
<p>5. Dystans I (szt.2) Distance I (2 pcs.) $\text{Ø}40 \times 1,5 \text{ L}=25$ Расстояние I (шт.2) Distanzring I (st.2)</p>	
<p>6. Dystans II (szt.2) Distance II (2 pcs.) $\text{Ø}30 \times 2 \text{ L}=15$ Расстояние II (шт.2) Distanzring II (st.2)</p>	
<p>7. Dystans III (szt.2) Distance III (2 pcs.) $\text{Ø}30 \times 2 \text{ L}=50$ Расстояние III (шт.2) Distanzring III (st.2)</p>	

Wykaz elementów łącznych:
Connecting components:
Список соединительных элементов:
Die Auflistung der Elemente:

DKUN-R0076-04

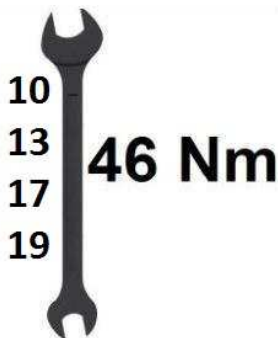
Śruby (szt.) Screws (pcs.) Болты (шт.) Schrauben (st.)	M8x25 – (2) M8x70 – (2) M10x35 – (2) M10x50 – (2) M12x50 – (2) <i>(drobnozwojna – fine thread)</i> M12x100- (2)	Nakrętki (szt.) Nuts (pcs.) Гайки (шт.) Muttern (st.)	M6 – (4) M10 – (4) M12 – (2)
Podkładki (szt.) Washers (pcs.) Шайбы (шт.) Unterlegscheiben(st.)	Ø6,5 – (4)-XL Ø 8,5 – (4)-XL Ø 11 – (8)-XL Ø 13 – (6)-XL		

DKUN-R0076-05

Śruby (szt.) Screws (pcs.) Болты (шт.) Schrauben (st.)	M10x35 – (2) M10x50 – (2) M12x50 – (2) <i>(drobnozwojna – fine thread)</i> M12x100 – (2)	Nakrętki (szt.) Nuts (pcs.) Гайки (шт.) Muttern (st.)	M10 – (4) M12 – (2)
Podkładki (szt.) Washers (pcs.) Шайбы (шт.) Unterlegscheiben(st.)	Ø11 – (8)-XL Ø13 – (6)-XL		

DKUN-R0076-06

Śruby (szt.) Screws (pcs.) Болты (шт.) Schrauben (st.)	M6x16 – (4) M10x35 – (2) M10x50 – (2) M12x50 – (2) <i>(drobnozwojna – fine thread)</i> M12x100 – (2)	Nakrętki (szt.) Nuts (pcs.) Гайки (шт.) Muttern (st.)	M6 – (4) M10 – (4) M12 – (2)
Podkładki (szt.) Washers (pcs.) Шайбы (шт.) Unterlegscheiben(st.)	Ø6,5 – (4)-XL Ø11 – (8)-XL Ø13 – (6)-XL		

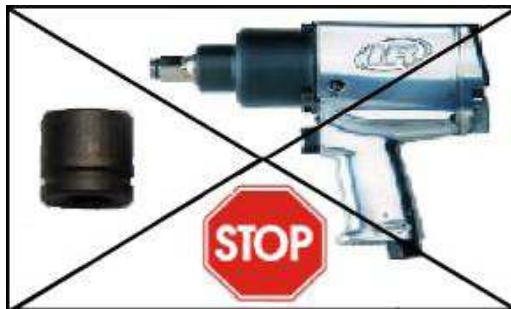
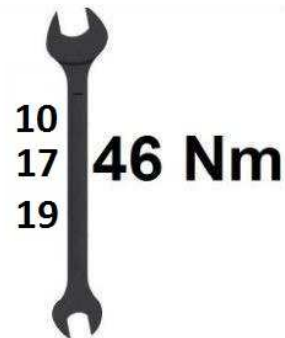

Czas montażu
Fitting time
Время монтажа
Montagezeit



1 h

UWAGA: *Folię usunąć dopiero po montażu!*

ATTENTION: *Foil remove after fitting!*

ВНИМАНИЕ: *Целлофан снять только после завершения монтажа!*

HINWEIS: *Die Folie soll erst nach der Montage entfernt werden!*

Montaż orurowania / Bullbar fitting / Монтаж защиты / Montage der Schwellerrohre
 DKUN-R0076-05

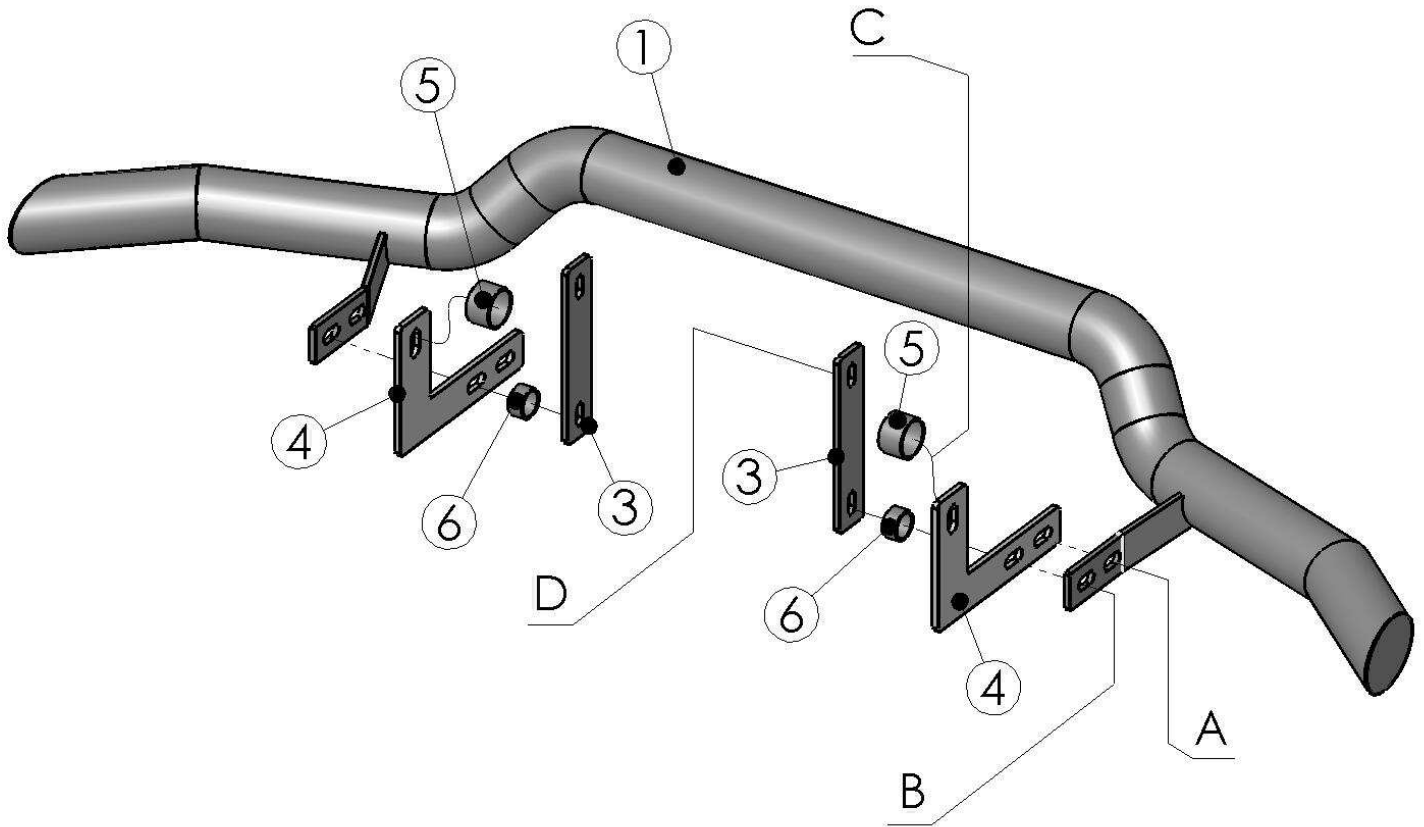

	Śruby (szt.) Screws (pcs.) Болты (шт.) Schrauben (st.)	Podkładki (szt.) Washers (pcs.) Шайбы (шт.) Unterlegscheiben (st.)	Nakrętki (szt.) Nuts (pcs.) Гайки (шт.) Muttern (st.)
A	M10x35	Ø11(x2)	M10
B	M10x50	Ø11(x2)	M10
C	M12x50	Ø13	-----
D	M12x100	Ø13	M12

Montaż orurowania / Bullbar fitting / Монтаж защиты / Montage der Schwellerrohre
 DKUN-R0076-06

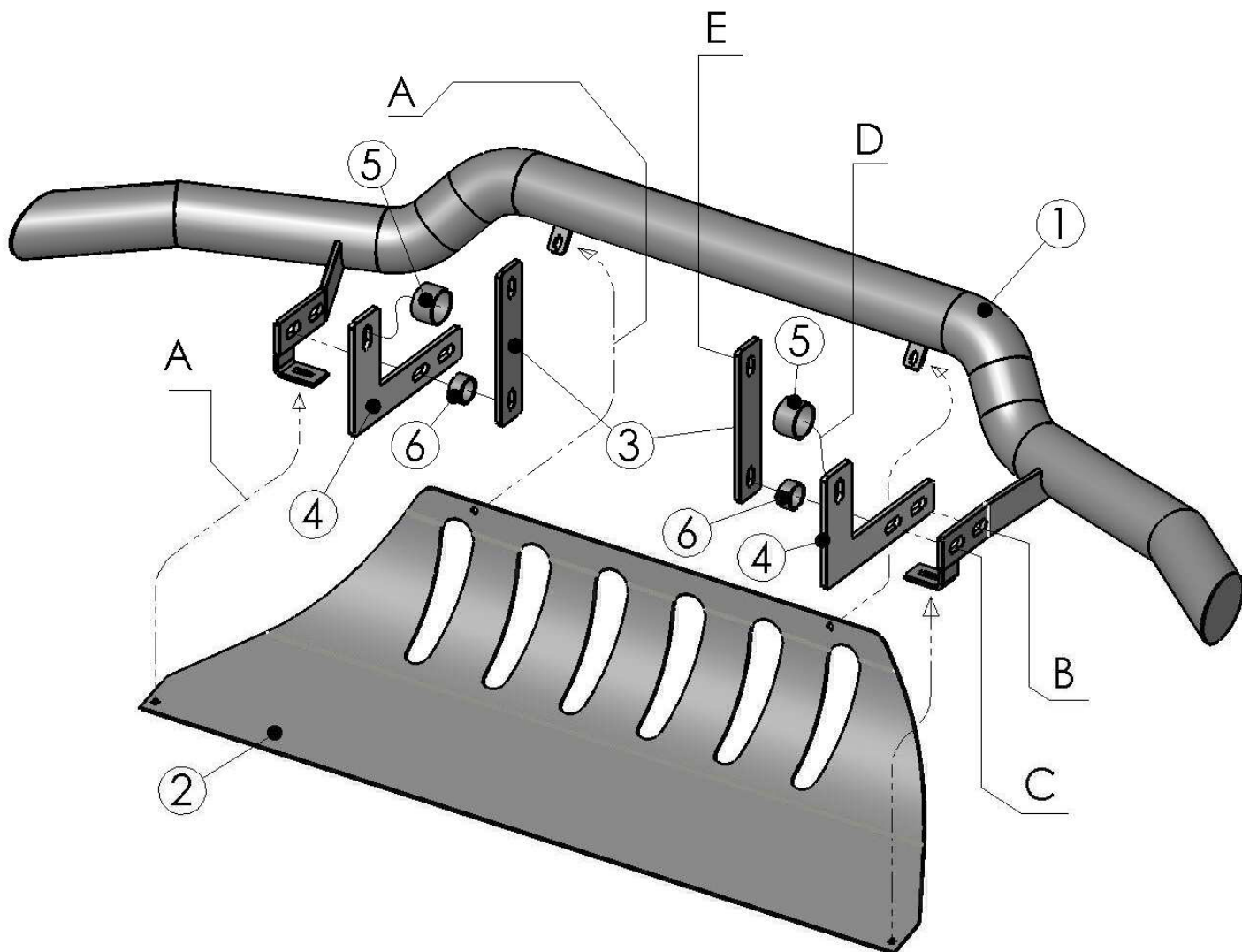

	Śruby (szt.) Screws (pcs.) Болты (шт.) Schrauben (st.)	Podkładki (szt.) Washers (pcs.) Шайбы (шт.) Unterlegscheiben (st.)	Nakrętki (szt.) Nuts (pcs.) Гайки (шт.) Muttern (st.)
A	M6x16	Ø6,5	M6
B	M10x35	Ø11(x2)	M10
C	M10x50	Ø11(x2)	M10
D	M12x50	Ø13	-----
E	M12x100	Ø13	M12

Montaż orurowania / Bullbar fitting / Монтаж защиты / Montage der Schwellerrohre
 DKUN-R0076-04

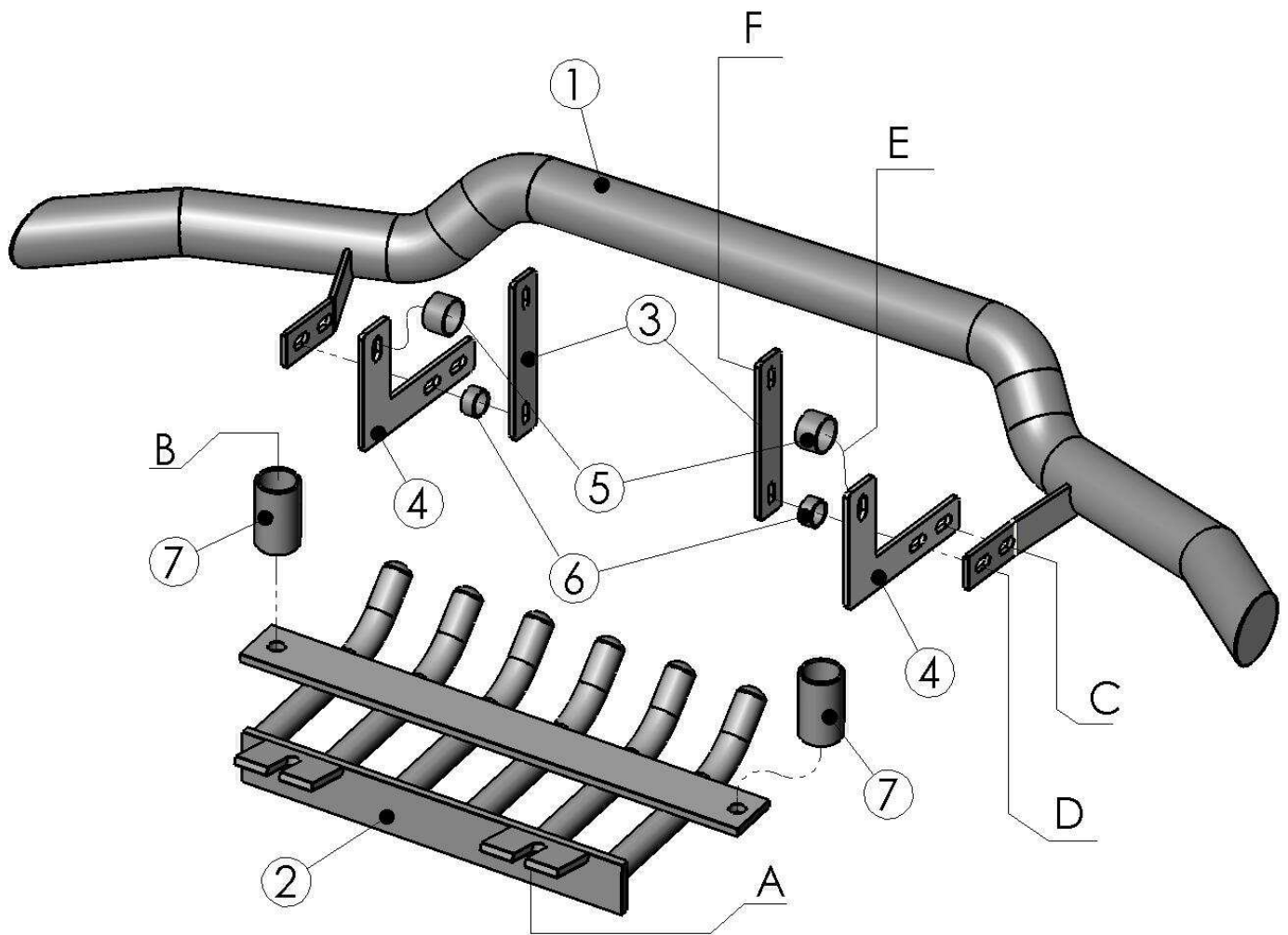

	Śruby (szt.) Screws (pcs.) Болты (шт.) Schrauben (st.)	Podkładki (szt.) Washers (pcs.) Шайбы (шт.) Unterlegscheiben (st.)	Nakrętki (szt.) Nuts (pcs.) Гайки (шт.) Muttern (st.)
A	M8x25	Ø8,5	-----
B	M8x70	Ø8,5	-----
C	M10x35	Ø11(x2)	M10
D	M10x50	Ø11(x2)	M10
E	M12x50	Ø13	-----
F	M12x100	Ø13	M12

Prawa dolna część orurowania / Lower right attachments / Правая, нижняя часть защиты / Rechte, untere Seite des Frontschutzbügels

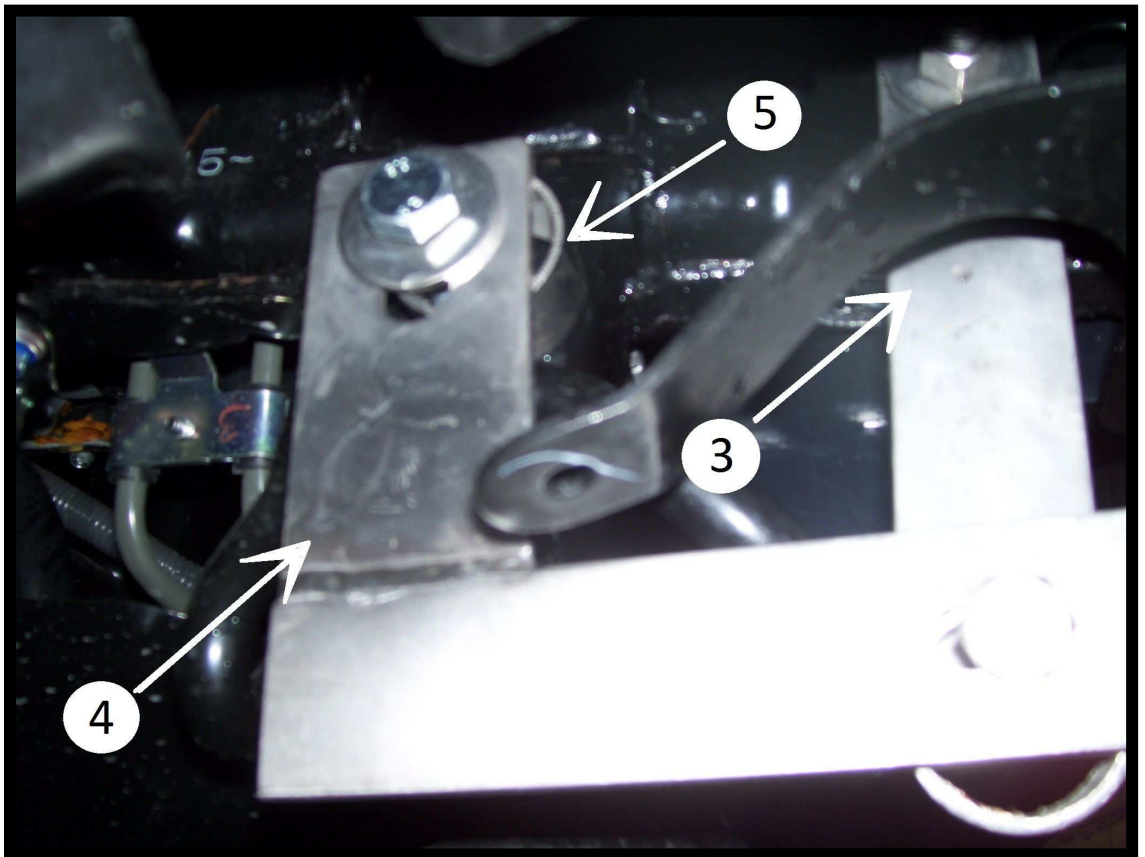
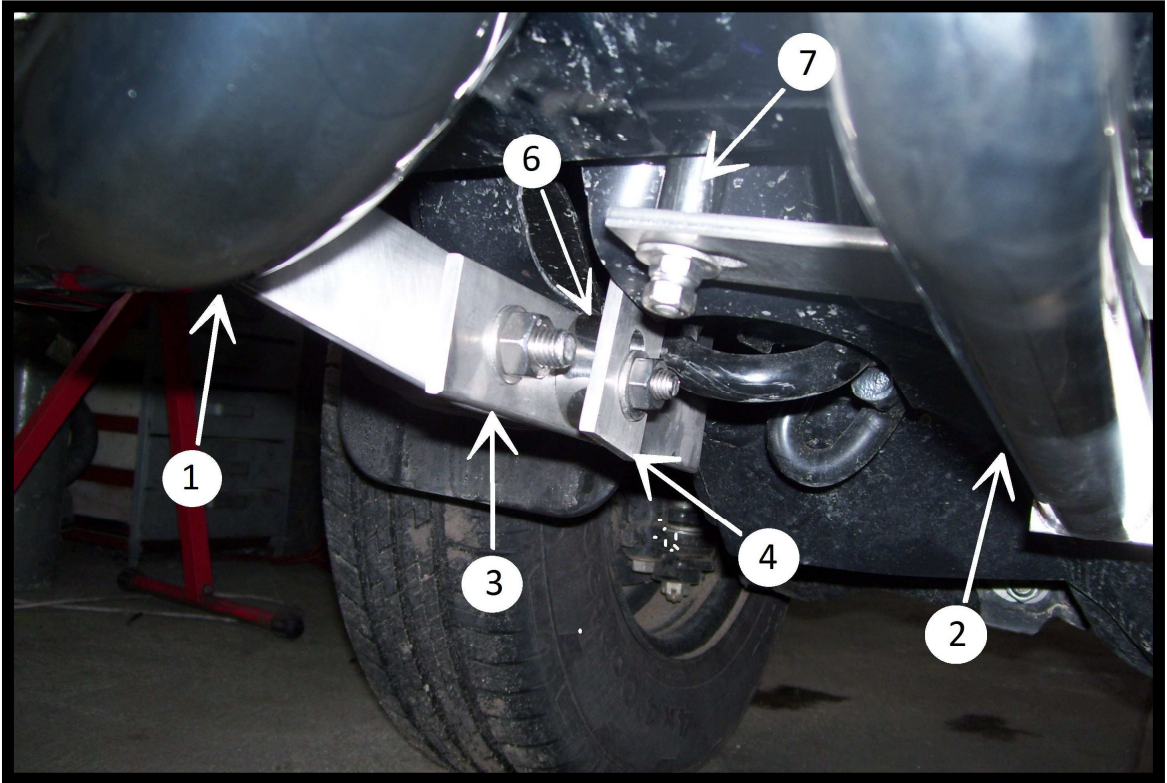
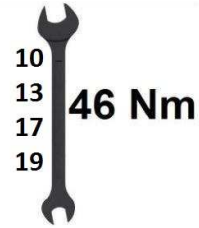

Lewa dolna część orurowania / Left, lower attachments / Правая, нижняя часть защиты / Linke, untere Seite des Frontschutzbügels

